

Coupe-légumes TRS Coupe-légumes, 2 Velocité avec Levier et Trémie

REPÈRE # _____

MODELE # _____

NOM # _____

SIS # _____

AIA # _____

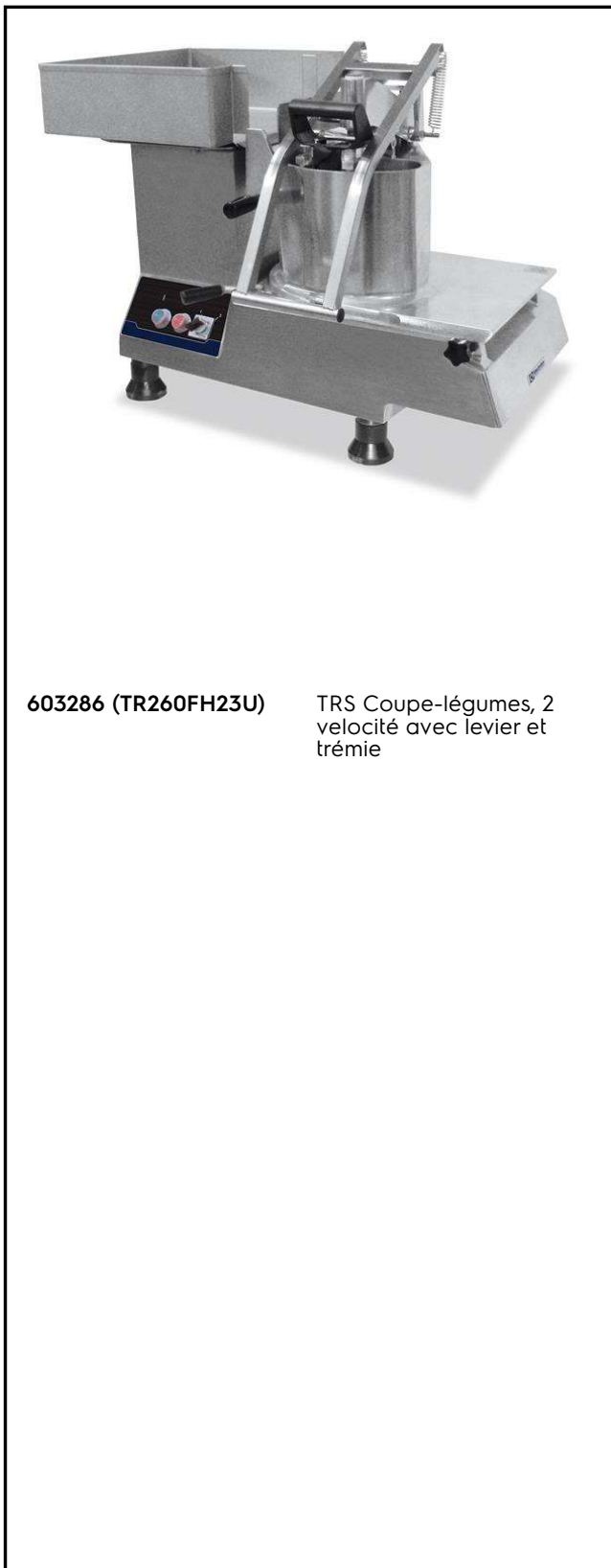
**603286 (TR260FH23U)**TRS Coupe-légumes, 2
vitesse avec levier et
trémie

Caractéristiques principales

- Modèle alimentation continue.
- Système de sécurité magnétique et frein moteur. Empêche la machine de fonctionner lorsque le plateau poussoir s'écarte ou est ouvert.
- Le coupe-légumes peut couper, râper, effiler et couper en dés ou couper des frites.
- En option, support mobile en inox.
- Disponible sur demande :
 - trémie cylindrique automatique (diamètre=280 mm), trémie fonctionnant avec un levier, trémie pour légumes longs (3 tubes) et trémie pour choux.
- Sélection complète de 33 lames et grilles disponibles (diamètre 300 mm).
- Système de sécurité « absence de tension ».
- Disponible en option, un accessoire pour légumes longs s'adaptant à la trémie qui fonctionne avec un levier et se transforme en trémie pour légumes longs (3 trémies cylindriques : 50, 59,5, 70 mm de diamètre).

Construction

- 2 vitesses : 325-350 tr/min
- Puissance : 2 000 ou 2 200 watts.
- Panneau de commande plat et étanche IP65.
- Capacité de 350/2 000 kg/h, adaptée pour 400-600 repas par service et jusqu'à 2 000 repas pour un service de traiteur.

Accessoires inclus

- 1 X Bac d'alimentation pour trémies légumes longs et choux TR260 PNC 650036
- 1 X Levier trémie PNC 653510

Accessoires en option

- Bac d'alimentation pour trémies légumes longs et choux TR260 PNC 650036
- Plateau à râper pour PARMESAN DIAM. 300 mm PNC 650148
- Plateau à râper pour KNOEDELN DIAM. 300 mm PNC 650149
- Plateau à râper épaisseur 2 mm DIAM. 300 mm PNC 650150
- Plateau à râper épaisseur 3 mm DIAM. 300 mm PNC 650151
- Plateau à râper épaisseur 4 mm DIAM. 300 mm PNC 650152
- Plateau à râper épaisseur 7 mm DIAM. 300 mm PNC 650153

APPROBATION: _____

- Plateau à râper épaisseur 9 mm
DIAM. 300 mm PNC 650154
- Table inox roulante - Hauteur: 730
mm PNC 653017
- Grille Macédoine - épaisseur 10
mm (à coupler avec plateau
trancheur) DIAM. 300 mm PNC 653051
- Grille Macédoine - épaisseur 16
mm (à coupler avec plateau
trancheur) DIAM. 300 mm PNC 653052
- Grille Macédoine - épaisseur 20
mm (à coupler avec plateau
trancheur) DIAM. 300 mm PNC 653053
- Grille Macédoine - épaisseur 25
mm (à coupler avec plateau
trancheur) DIAM. 300 mm PNC 653054
- Grille Macédoine - épaisseur 32
mm (à coupler avec plateau
trancheur) DIAM. 300 mm PNC 653055
- Plateau trancheur - épaisseur 2 mm
DIAM. 300 mm PNC 653172
- Plateau trancheur - épaisseur 3 mm
DIAM. 300 mm PNC 653173
- Plateau trancheur - épaisseur 1 mm
DIAM. 300 mm PNC 653188
- Plateau trancheur - épaisseur 5 mm
DIAM. 300 mm PNC 653189
- Plateau trancheur - épaisseur 6 mm
DIAM. 300 mm PNC 653190
- Plateau trancheur - épaisseur 8 mm
DIAM. 300 mm PNC 653191
- Plateau trancheur - épaisseur 10 mm
DIAM. 300 mm PNC 653192
- Plateau trancheur - épaisseur 16 mm
DIAM. 300 mm PNC 653193
- Plateau effileur - épaisseur 2x2 mm
DIAM. 300 mm PNC 653195
- Plateau effileur - épaisseur 3x3 mm
DIAM. 300 mm PNC 653196
- Plateau effileur - épaisseur 4x4 mm
DIAM. 300 mm PNC 653197
- Plateau effileur - épaisseur 6x6 mm
DIAM. 300 mm PNC 653198
- Plateau effileur - épaisseur 8x8 mm
DIAM. 300 mm PNC 653199
- Plateau effileur - épaisseur 10x10
mm DIAM. 300 mm PNC 653200
- Ratelier de rangement PNC 653212
- Plateau couteaux ondulés -
épaisseur 2 mm DIAM. 300 mm PNC 653217
- Plateau couteaux ondulés -
épaisseur 3 mm DIAM. 300 mm PNC 653218
- Plateau couteaux ondulés -
épaisseur 6 mm DIAM. 300 mm PNC 653219
- Grille Macédoine - épaisseur 12
mm (à coupler avec plateau
trancheur) DIAM. 300 mm PNC 653301
- Levier trémie PNC 653510

Avant

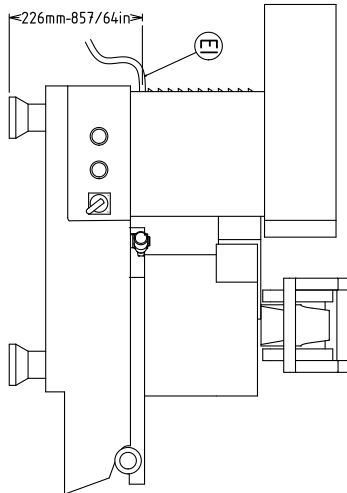

Côté

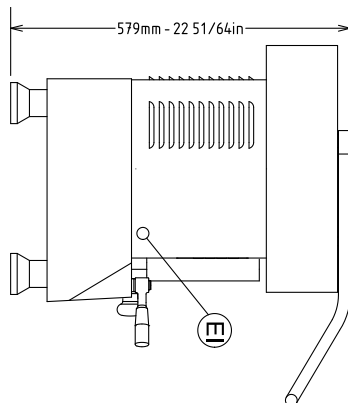

EI = Connexion électrique

Dessus

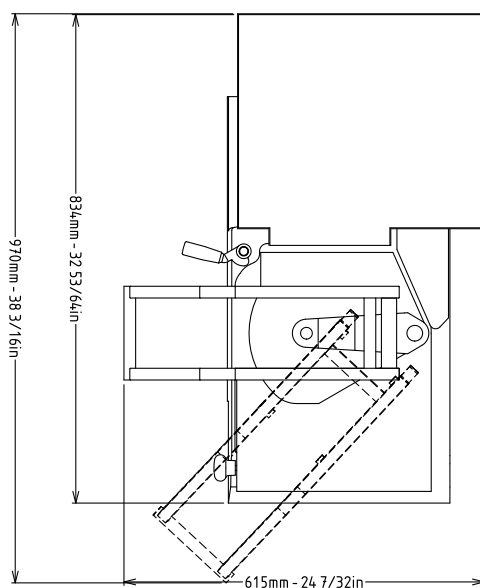

Électrique

Voltage :	
603286 (TR260FH23U)	208-240 V/3 ph/60 Hz
Puissance de raccordement	2 kW
Total Watts :	2 kW

Capacité

Capacité de coupe - carottes :	350 kg
Capacité de coupe - pomme de terre :	580 kg
Capacité de coupe - frites :	700 kg

Informations générales

Largeur extérieure	750 mm
Profondeur extérieure	380 mm
Hauteur extérieure	460 mm
Poids brut :	66 kg
Capacité de coupe - en dés :	600 kg

Nouveaux dispositifs

- Nouvelle gamme de fonctions: émincer, râper, effiler et de coupe en copeaux ou en cubes de toutes tailles.
- Plaque vitesse 325 tours par minute pour une coupe précise, découpant et en tranchant.
- Grand et rond trémie (85 °) permet aux aliments de plus grande dimension d'être coupé.
- Bras d'alimentation avec trémie pour long légumes intégrée (tube pousoir), 60 mm de diamètre. Idéal pour les carottes, les courgettes et les concombres.
- Base inclinée à 20 ° permet facilement le chargement et le déchargement.
- Haute zone de décharge permet l'utilisation de profonds GN bacs.
- Bras d'alimentation et trémie sont entièrement réalisés en acier inoxydable. Aluminium carter du moteur.
- Plaques et éjecteur peut être retiré en quelques secondes en ouvrant le couvercle.
- Toutes les parties qui entrent en contact avec les aliments sont en acier inoxydable ou en plastique et peut être enlevé pour un nettoyage facile aussi en lave-vaisselle.
- Le panneau de commande à écran plat est IPX5 (IP55) protégé.
- Le bouton vert indique ON, le bouton rouge indique OFF.
- Contrôle des impulsions pour une tranchage précis.
- Le moteur asynchrone sans balais permet une grande fiabilité et un fonctionnement silencieux. Arbre moteur en acier inoxydable.
- Deux distincts interrupteurs de sécurité pour arrêter la machine afin de protéger l'opérateur contre des conditions potentiellement dangereuses.
- Protection IP24 tout au long de toute la machine.

 Coupe-légumes
 TRS Coupe-légumes, 2 Vitesse avec Levier et Trémie

La société se réserve le droit de modifier les spécifications techniques sans préavis.